

1. Schweiß,- Dreh- und Kipptische

EU-DKT 2000

2



Anwendungsgebiet

- Schweißdrehtische sind universell einsetzbar für das manuelle oder maschinelle Schweißen von Rund- oder Teilnähten, sowie das schweißgerechte Positionieren von Werkstücken

Standard-Ausführung

- Maschinengestell in massiver, verstärkter Schweißkonstruktion
- robuster, bewährter Drehantrieb durch Getriebemotor
- Drehteller Ø 800 mm mit Zentrieren und T-Nuten für Nutensteine M16 zur Montage von Werkstückaufnahmen
- die Antriebseinheit ist stufenlos über einen Getriebemotor schwenkbar

- wartungsfreie Schweißstromkupplung zur Übertragung des Schweißstromes unter Umgehung der Drehtellerlagerung
- zentrale, isolierte Anschlussmöglichkeit für eine Schweißstromleitung
- kompatibel zu unserem umfangreichen Systemzubehör

Standardsteuerung EU-ST-I

- robuste Frequenzumrichtertechnik (keine Beeinflussung durch WIG Zündgeräte)
- stufenlose Geschwindigkeitseinstellung durch Sollwertpotentiometer
- Bedienelemente: Hauptschalter; Not-Aus Taste; Vorwahlschalter Rechtslauf/Linkslauf; der Start der Drehbewegung wird durch einen Fußtaster im Tipp- oder Dauerbetrieb ausgelöst

Optionen

- Drehteller Ø 1000/1200 mm mit Zentrieren und T-Nuten für Nutensteine M16
- Dreibackenfutter, zentrisch spannend über Zentrierflansch oder Zentrierung auf dem Drehteller
- Sonderdrehzahlen für den Tellerantrieb
- Rundnahtsteuerungen mit automatischen Prozessabläufen inkl. Stromquellenansteuerung

- hohlgebohrte Hauptwelle für Formiergasanschluss inkl. Drehverteiler und Absperrventil
- digitale Anzeige der Drehgeschwindigkeit in U/min
- Fußschalter mit Drehzahlregelung
- Fußschalter mit Rechts- und Linkslauf

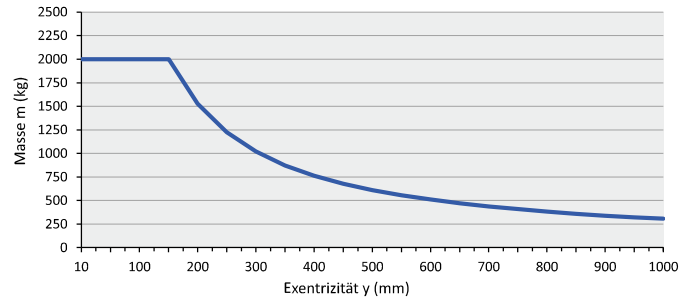
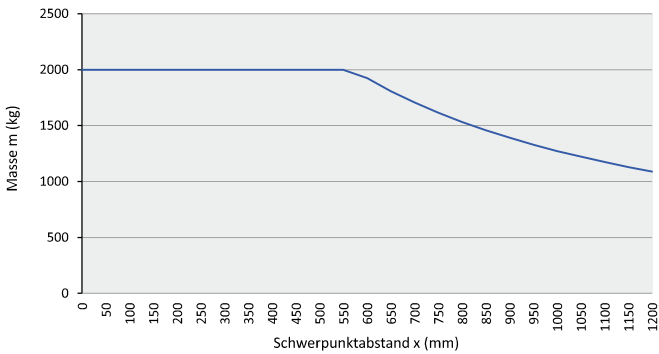
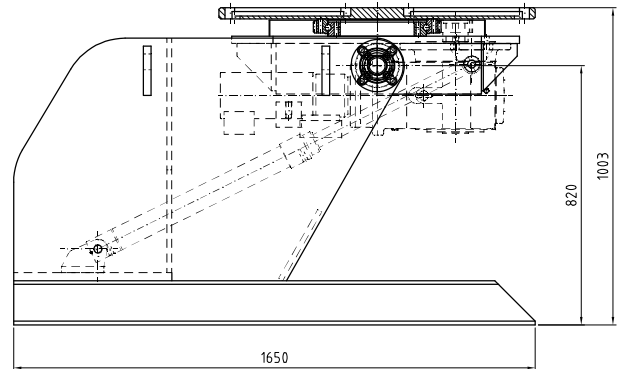
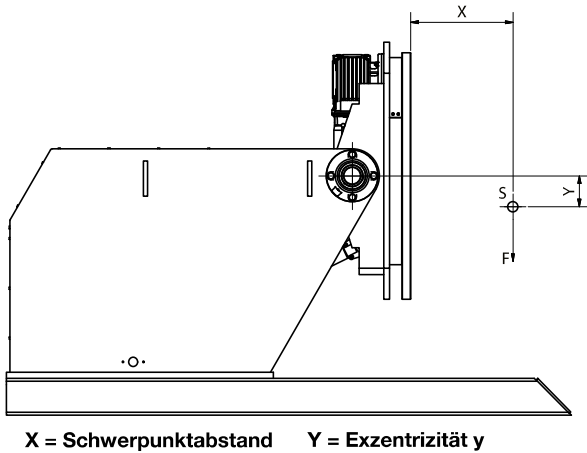

Technische Daten

- Max. Belastbarkeit
- Schwenkbereich
- Tellerdurchmesser
- Tellerdrehzahl
- Tellerdrehmoment
- Schweißstromkupplung
- Anschlussspannung
- Anschlussleistung
- Gewicht
- Abmessungen

- F = 2000 kg
- β = 120°
- \varnothing = 800 mm
- n = 0,08 – 1,0 U/min
- Mt = 3000 Nm
- I = 500 A
- U = 230 V/50 Hz
- N = 3,2 kVA
- m = 1100 kg
- LxBxH = 1650x1335x1003 mm