

2. Dreh- und Kipptische höhenverstellbar

EU-DKTHV 500 mot



3

Anwendungsgebiet

- Schweißdrehtische sind universell einsetzbar für das manuelle oder maschinelle Schweißen von Rund- oder Teilnähten, sowie das schweißgerechte Positionieren von Werkstücken

Standard-Ausführung

- Maschinengestell in massiver, verstärkter Schweißkonstruktion
- robuster, bewährter Drehantrieb durch Getriebebremsmotor
- Zentrierrillen und Gewindebohrungen zur Montage von Werkstückaufnahmen
- die Antriebseinheit ist stufenlos über einen Getriebebremsmotor schwenkbar
- die Antriebseinheit ist stufenlos neben einem Getriebebremsmotor mit Spindel höhenverstellbar

- wartungsfreie Schweißstromkupplung zur Übertragung des Schweißstromes unter Umgehung der Drehtellerlagerung
- zentrale, isolierte Anschlussmöglichkeit für eine Schweißstromleitung
- kompatibel zu unserem umfangreichen Systemzubehör

Standardsteuerung EU-ST-I

- robuste Frequenzumrichtertechnik (keine Beeinflussung durch WIG Zündgeräte)
- stufenlose Geschwindigkeitseinstellung durch Sollwertpotentiometer
- Bedienelemente: Hauptschalter; Not-Aus Taste; Vorwahlschalter Rechtslauf/Linkslauf; Wahl taste Heben auf/ab; Wahl taste Schwenken auf/ab; der Start der Drehbewegung wird durch einen Fußtaster im Tipp- oder Dauerbetrieb ausgelöst

Optionen

- Drehteller Ø 600 mm mit Zentrierrillen und Durchgangsbohrungen
- Dreibackenfutter zentrisch spannend über Zentrierflansch oder Zentrierung auf dem Drehteller
- Sonderdrehzahlen für den Tellerantrieb
- Rundnahtsteuerungen mit automatischen Prozessabläufen inkl. Stromquellenansteuerung
- hohlgebohrte Hauptwelle für Formiergasanschluss inkl. Drehverteiler und Absperrventil

- digitale Anzeige der Drehgeschwindigkeit in U/min
- Fußschalter mit Drehzahlregelung
- Fußschalter mit Rechts- und Linkslauf

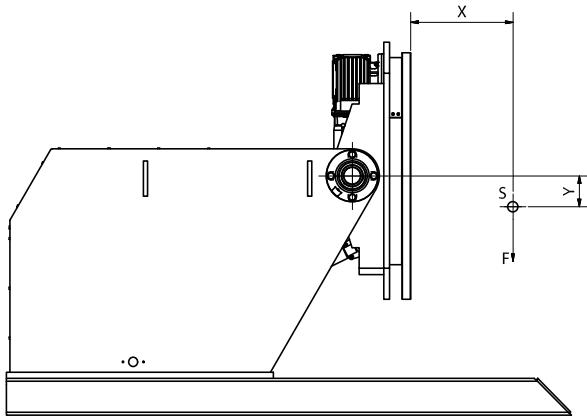

X = Schwerpunktabstand Y = Exzentrizität y

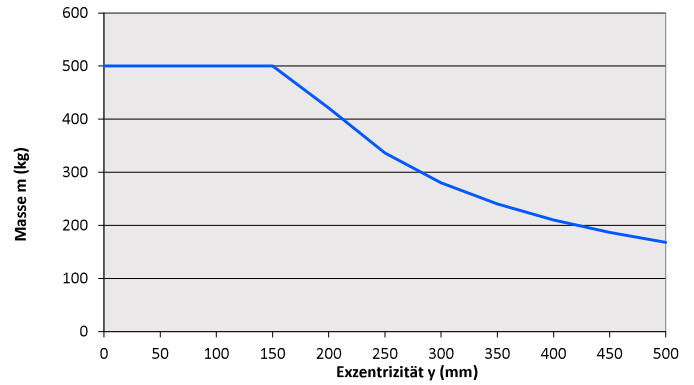
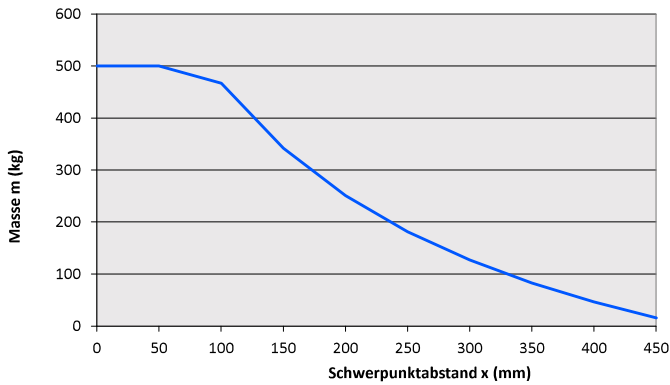

Technische Daten

- | | | |
|------------------------|---------------|-------------------------|
| ■ Max. Belastbarkeit | F | = 500 kg |
| ■ Schwenkbereich | β | = 120° |
| ■ Tellerdurchmesser | \varnothing | = 500 mm |
| ■ Tellerdrehzahl | n | = 0,08 - 1,0 U/min |
| ■ Tellerdrehmoment | Mt | = 1000 Nm |
| ■ Schweißstromkupplung | I | = 500 A |
| ■ Anschlussspannung | U | = 230 V/50 Hz |
| ■ Anschlussleistung | N | = 3,5 kVA |
| ■ Gewicht | m | = 1700 kg |
| ■ Abmessungen | LxBxH | = 1300x850x1000-1700 mm |