

## 4. Drehtische vertikal

### EU-DTV 250



5

#### Anwendungsgebiet

- Schweißdrehtische sind universell einsetzbar für das manuelle oder maschinelle Schweißen von Rund- oder Teilnähten, sowie das schweißgerechte Positionieren von Werkstücken

#### Standard-Ausführung

- Maschinengestell in massiver, verstärkter Schweißkonstruktion
- robuster, bewährter Drehantrieb durch Getriebesbremsmotor
- Drehteller Ø 400 mm mit Zentrier- und T-Nuten für Nutensteine M16 zur Montage von Werkstückaufnahmen

- wartungsfreie Schweißstromkuppelung zur Übertragung des Schweißstromes unter Umgehung der Drehtellerlagerung
- zentrale, isolierte Anschlussmöglichkeit für eine Schweißstromleitung
- kompatibel zu unserem umfangreichen Systemzubehör

#### Standardsteuerung EU-ST-I

- robuste Frequenzumrichtertechnik (keine Beeinflussung durch WIG Zündgeräte)
- stufenlose Geschwindigkeitseinstellung durch Sollwertpotentiometer
- Bedienelemente: Hauptschalter; Not-Aus Taste; Vorwahlschalter Rechtslauf/Linkslauf; der Start der Drehbewegung wird durch einen Fußtaster im Tipp- oder Dauerbetrieb ausgelöst

#### Optionen

- Drehteller Ø 500/600 mm mit Zentrier- und T-Nuten für Nutensteine M16
- Dreibackenfutter, zentrisch spannend über Zentrierflansch oder Zentrierung auf dem Drehteller
- Sonderdrehzahlen für den Tellerantrieb
- Rundnahtsteuerungen mit automatischen Prozessabläufen inkl. Stromquellenansteuerung

- hohlgebohrte Hauptwelle für Formiergasanschluss inkl. Drehverteiler und Absperrventil
- digitale Anzeige der Drehgeschwindigkeit in U/min
- Fußschalter mit Drehzahlregelung
- Fußschalter mit Rechts- und Linkslauf

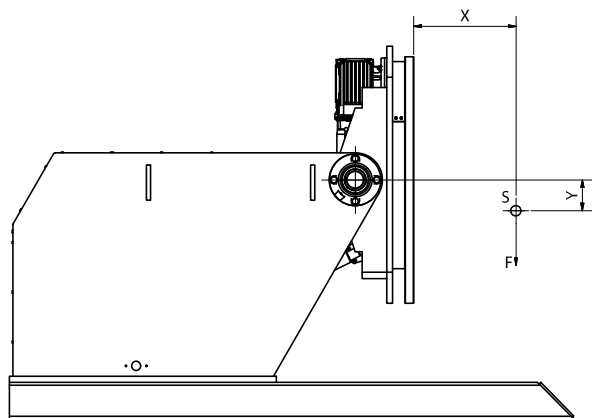

X = Schwerpunktabstand Y = Exzentrizität y

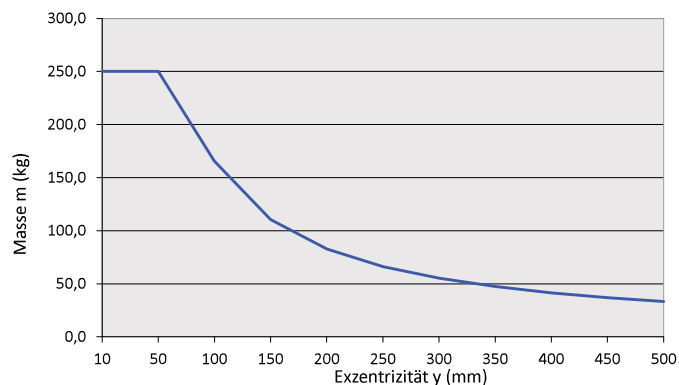
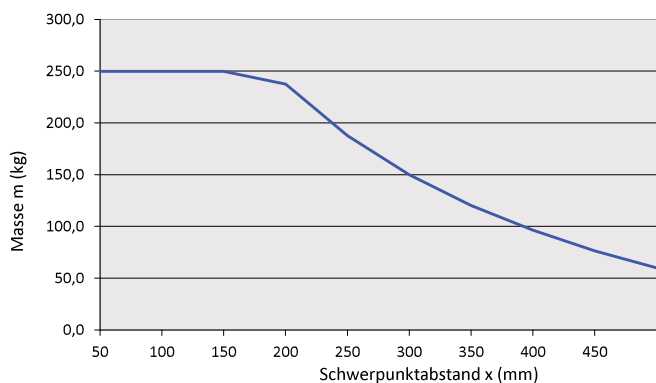

## Technische Daten

- Max. Belastbarkeit
- Tellerdurchmesser
- Tellerdrehzahl
- Tellerdrehmoment
- Schweißstromkupplung
- Anschlussspannung
- Anschlussleistung
- Gewicht
- Abmessungen

F	= 250 kg
Ø	= 400 mm
n	= 0,15 – 2,0 U/min
Mt	= 122 Nm
I	= 500 A
U	= 230 V
N	= 2,3 kVA
m	= 120 kg
LxBxH	= 770x500x920 mm